

## WT01 Đầu Ra Hàn (Ren Trong)

- Phạm vi kích thước: 1/2" đến 2 1/2"
- Vật liệu: Thép cacbon
- Kết nối: Ren trong NPT hoặc BSPT
- Chứng nhận UL/ULC

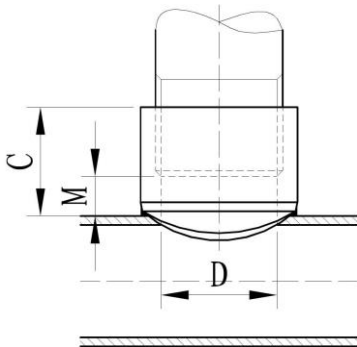

Kích thước đầu ra			Kích thước					
Kích thước danh định		Đường kính ngoài	Kích thước đầu ra		C	D	M	Wt.
NPS	DN	mm	NPS	DN	mm	mm	mm	kg
1/2"	15	21.3	1"~1 1/2"	25~40	27	17	14	0.10
			2"~2 1/2"	50~65	27	17	14	0.10
			3"~8"	80~200	27	17	14	0.10
3/4"	20	26.9	1"~1 1/2"	25~40	29	22	15	0.10
			2"~2 1/2"	50~65	29	22	15	0.10
			3"~8"	80~200	29	22	15	0.10
1"	25	33.7	1 1/4"~1 1/2"	32~40	32	28	15	0.10
			2"~2 1/2"	50~65	32	28	15	0.10
			3"~4"	80~100	32	28	15	0.10
			5"~8"	125~200	32	28	15	0.10
1 1/4"	32	42.4	1 1/2"	40	35	37	16	0.10
			2"	50	35	37	16	0.10
			2 1/2"	65	35	37	16	0.10
			3"~4"	80~100	35	37	16	0.10
1 1/2"	40	48.3	5"~8"	125~200	35	37	16	0.10
			2"	50	41	43	22	0.20
			2 1/2"	65	41	43	22	0.20
			3"~4"	80~100	41	43	22	0.20
2"	50	60.3	5"~8"	125~200	41	43	22	0.20
			2-1/2"	65	44	55	21	0.80
			3"	80	44	55	21	0.80
			4"	100	44	55	21	0.80
			5"	125	44	55	21	0.80
			6"	150	44	55	21	0.80
2 1/2"	65	73.0 (76.1)	8"	200	44	55	21	0.80
			3"	80	54	66	27	0.80
			4"	100	54	66	27	0.80
			5"	125	54	66	27	0.80
			6"	150	54	66	27	0.80
			8"	200	54	66	27	0.80