

# VBW12121H – Van Bướm Kiểu Kẹp 363PSI

- Bộ truyền động bằng bánh răng được phê duyệt, sử dụng được cả trong nhà và ngoài trời
- Thân van bằng gang dẻo phủ epoxy được chứng nhận NSF – bảo vệ tối ưu
- Đĩa van bọc đàn hồi (elastomer) – đặc tính dòng chảy vượt trội
- Cổ van kéo dài
- Vận hành mô-men xoắn thấp
- Tùy chọn lắp đặt 2 công tắc giám sát bên trong
- Được phê duyệt bởi FM và UL/ULC

## THÔNG SỐ KỸ THUẬT

CẤU TẠO	CHẤT LIỆU
1. Trục trên	Thép không gỉ ASTM A 276 Loại 420
2. Vòng bi trên	Hộp kim đồng phủ PTFE thiêu kết trên thép
3. Gioăng thân van	Cao su EPDM
4. Gioăng O	Cao su EPDM
5. Thân van	Gang dẻo ASTM A395, phủ sơn epoxy chống ăn mòn
6. Thân van	Gang dẻo ASTM A395, bọc cao su EPDM
7. Vòng bi dưới	Hộp kim đồng phủ PTFE thiêu kết trên thép
8. Trục dưới	Thép không gỉ ASTM A 276 loại 420
9. Nắp che bụi	Nhựa PVC
10. Nhãn tên	Thép không gỉ
11. Bộ truyền động bánh răng	Kết hợp gang và thép
12. Cờ hiển thị vị trí	Thép
13. Đầu nối cáp	Nhựa Nylon
14. Tay quay	Gang

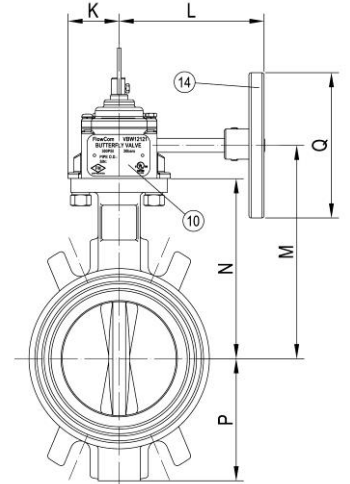
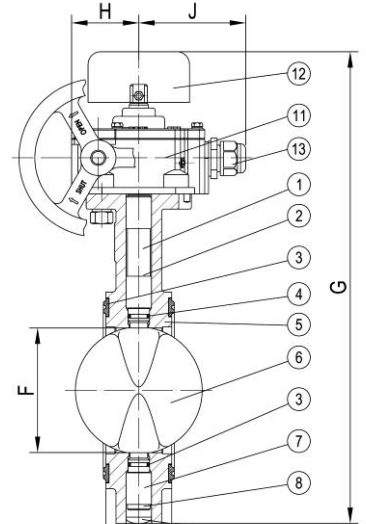

## KÍCH THƯỚC

Mã sản phẩm	Kích cỡ		E		F		G		H		J		K	
	in.	mm	in.	mm	in.	mm	in.	mm	in.	mm	in.	mm	in.	mm
VBW12121H-065	2 1/2	65	1.81	46	2.40	61	12.36	314	2.09	53	3.35	85	1.73	44
VBW12121H-080	3	80	1.81	46	2.87	73	13.27	337	2.09	53	3.35	85	1.73	44
VBW12121H-100	4	100	2.05	52	3.86	98	14.68	373	2.09	53	3.35	85	1.73	44
VBW12121H-125	5	125	2.20	56	4.80	122	16.14	410	2.99	76	3.62	92	1.85	47
VBW12121H-150	6	150	2.20	56	5.75	146	17.13	435	2.99	76	3.62	92	1.85	47
VBW12121H-200	8	200	2.36	60	7.72	196	19.44	494	2.99	76	3.62	92	1.85	47

Kích cỡ	L		M		N		P		Q		R		Wt.	
	in.	mm	in.	mm	in.	mm	in.	mm	in.	mm	in.	mm	lbs.	kg.
2 1/2	4.92	125	6.06	154	4.96	126	2.95	75	4.25	108	3.35	85	10.8	4.9
3	4.92	125	6.42	163	5.31	135	3.54	90	4.25	108	3.82	97	12.1	5.5
4	4.92	125	7.20	183	6.02	155	4.13	105	4.92	125	4.88	124	15.6	7.1
5	6.62	168	8.15	207	6.81	173	4.80	122	5.90	150	6.10	155	25.4	11.5
6	6.62	168	8.62	219	7.28	185	5.31	135	5.90	150	7.20	183	28.4	12.9
8	6.62	168	9.76	248	8.42	214	6.49	165	5.90	150	9.29	236	42.1	19.1

## Tiêu chuẩn mặt bích áp dụng:

Kích cỡ Van	Cấp mặt bích
2 1/2", 3", 4", 5"	ASME 125lb, 150lb DIN(BS) PN10, PN16 AS T/D, T/E JIS 10K
6", 8"	ASME 125lb, 150lb DIN(BS) PN10, PN16 AS T/E

