



VBW12121 – Van Bướm Kiểu Kẹp 300PSI

- Bộ truyền động hộp số được phê duyệt, dùng cho cả trong nhà và ngoài trời
- Thân van bằng gang dẻo phủ epoxy, đạt chứng nhận NSF, bảo vệ vượt trội
- Đĩa van bọc cao su đàn hồi, cho đặc tính dòng chảy tối ưu
- Thiết kế cổ van kéo dài
- Vận hành với mô-men xoắn thấp
- Tùy chọn 2 công tắc giám sát bên trong
- Được phê duyệt FM & có trong danh mục UL/ULC

THÔNG SỐ KỸ THUẬT

CẤU TẠO	CHẤT LIỆU
1. Trục trên	Thép không gỉ ASTM A276 loại 420
2. Ổ trục trên	Đồng phủ PTFE thiêu kết trên thép
3. Gioăng thân van	Cao su EPDM
4. Vòng đệm O-Ring	Cao su EPDM
5. Thân van	Gang dẻo ASTM A395, phủ epoxy
6. Đĩa van	Gang dẻo ASTM A395, bọc cao su EPDM
7. Ổ trục dưới	Đồng phủ PTFE thiêu kết trên thép
8. Trục dưới	Thép không gỉ ASTM A276 loại 420
9. Nắp chụp bụi	Nhựa PVC
10. Nhãn	Thép không gỉ
11. Hộp số điều khiển	Gang và thép
12. Cờ chỉ thị vị trí	Thép
13. Đầu nối cáp	Nhựa nylon
14. Tay quay	Gang

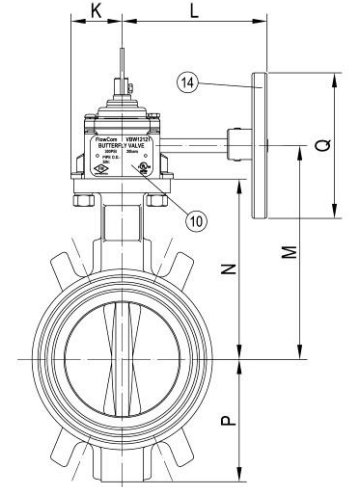
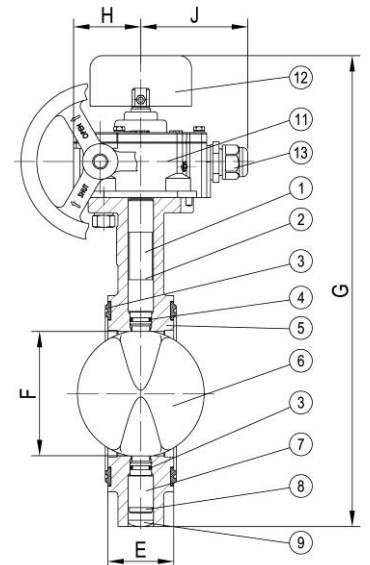

Kích thước

Part Number	Size		E		F		G		H		J		K	
	in.	mm	in.	mm	in.	mm	in.	mm	in.	mm	in.	mm	in.	mm
VBW12121-065	2½	65	1.81	46	2.40	61	12.36	314	2.09	53	3.35	85	1.73	44
VBW12121-080	3	80	1.81	46	2.87	73	13.27	337	2.09	53	3.35	85	1.73	44
VBW12121-100	4	100	2.05	52	3.86	98	14.68	373	2.09	53	3.35	85	1.73	44
VBW12121-125	5	125	2.20	56	4.80	122	16.14	410	2.99	76	3.62	92	1.85	47
VBW12121-150	6	150	2.20	56	5.75	146	17.13	435	2.99	76	3.62	92	1.85	47
VBW12121-200	8	200	2.36	60	7.72	196	19.44	494	2.99	76	3.62	92	1.85	47

Size	L		M		N		P		Q		R		Wt.	
	in.	mm	in.	mm	in.	mm	in.	mm	in.	mm	in.	mm	lbs.	kg.
2½	4.92	125	6.06	154	4.96	126	2.95	75	4.25	108	3.35	85	10.8	4.9
3	4.92	125	6.42	163	5.31	135	3.54	90	4.25	108	3.82	97	12.1	5.5
4	4.92	125	7.20	183	6.02	155	4.13	105	4.92	125	4.88	124	15.6	7.1
5	6.62	168	8.15	207	6.81	173	4.80	122	5.90	150	6.10	155	25.4	11.5
6	6.62	168	8.62	219	7.28	185	5.31	135	5.90	150	7.20	183	28.4	12.9
8	6.62	168	9.76	248	8.42	214	6.49	165	5.90	150	9.29	236	42.1	19.1

Tiêu chuẩn mặt bích áp dụng:

Kích thước van	Cấp mặt bích
2½", 3", 4", 5"	ASME 125lb, 150lb DIN(BS) PN10, PN16 AS T/D, T/E JIS 10K
6", 8"	ASME 125lb, 150lb DIN(BS) PN10, PN16 AS T/E

