

CRD02 – THIẾT BỊ CHỈ BÁO ĂN MÒN

- CRD02 được thiết kế để cung cấp cảnh báo sớm về các hư hỏng liên quan đến ăn mòn bên trong ống thép của hệ thống sprinkler (phun nước chữa cháy), áp dụng cho cả hệ thống ướt và khô.
- Công tắc áp suất trên thiết bị CRD02 sẽ hoạt động để cảnh báo khi xảy ra hiện tượng ăn mòn trong đường ống.
- Kích thước ống áp dụng: từ 2" đến 8"
- Áp suất làm việc: 300 PSI
- Nhiệt độ làm việc: -40 ~ 90 °C
- Vật liệu: Thép carbon
- Công tắc áp suất: Tham khảo thông số trong tài liệu kỹ thuật của model DPS01

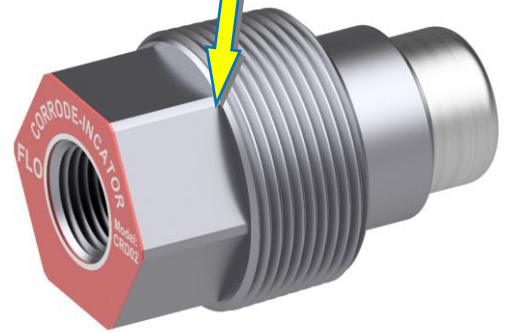
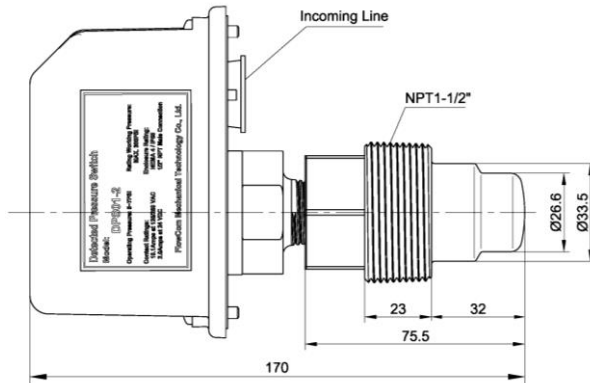

◆ Lắp đặt và hướng lắp thiết bị

- Thiết bị chỉ báo ăn mòn CRD02 có thể được lắp đặt gần như ở bất kỳ vị trí nào trên hệ thống chữa cháy ướt hoặc khô, thông qua một khớp nối cơ khí (cần mua riêng).
Vị trí lắp đặt khuyến nghị bao gồm:
 - Các điểm cao trên tuyến ống chính,
 - Đầu cuối của các nhánh ống,
 - Hoặc những khu vực đã từng xảy ra sự cố ăn mòn.
- Khi lắp ngang:
 - Đối với hệ thống ướt: thiết bị nên được hướng lên trên một góc khoảng 45° (vùng màu xanh đậm).
 - Đối với hệ thống khô: thiết bị nên được hướng xuống dưới một góc khoảng 45° (vùng màu xanh nhạt).

