

Cột hiển thị vị trí van 701Q

THÔNG SỐ KỸ THUẬT

| CẤU TẠO | CHẤT LIỆU | CẤU TẠO | CHẤT LIỆU |
|---------------------------|------------|-----------------------|----------------|
| 1. Cờ lê | ASTM A536 | 13. Vít đầu bằng rãnh | ASTM A105 |
| 2. Chốt chẻ | ASTM A105 | 14. Tay quay | ASTM A536 |
| 3. Thanh vận hành | ASTM A105 | 15. Bu lông lục giác | ASTM A105 |
| 4. Thân cột | ASTM A536 | 16. Long đen lớn | ASTM A105 |
| 5. Bu lông chữ U đặc biệt | ASTM A105 | 17. Nắp vận hành | ASTM C61400 |
| 6. Vít đầu tròn rãnh | ASTM A105 | 18. Bu lông chữ T | ASTM A105 |
| 7. Đai ốc lục giác | ASTM A105 | 19. Đai ốc vuông | ASTM A105 |
| 8. Tấm hiển thị (ĐÓNG) | ZL101 | 20. Nắp che | PMMA |
| 9. Tấm hiển thị (MỞ) | ZL101 | 21. Gioăng | Silicon Rubber |
| 10. Giá đỡ chịu tải | ASTM A126B | 22. Nút bịt | KT30-16 |
| 11. Nắp chụp | ASTM A536 | 23. Vít đầu lục giác | ASTM A276 |
| 12. Vòng hãm | 65Mn | 24. Long đen | ASTM A105 |

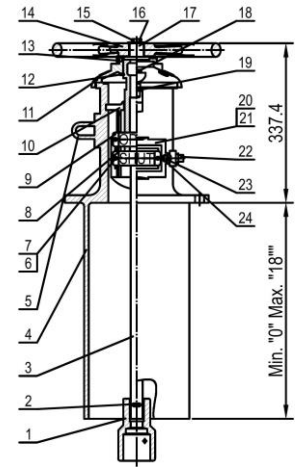

Cột hiển thị vị trí van 701S

THÔNG SỐ KỸ THUẬT

| CẤU TẠO | CHẤT LIỆU | CẤU TẠO | CHẤT LIỆU |
|----------------------------|------------|-----------------------|-------------|
| 1. Bu lông lục giác | ASTM A105 | 16. Tấm hiển thị (MỞ) | ZL101 |
| 2. Long đen | ASTM A105 | 18. Nắp chụp | ASTM A536 |
| 3. Đai ốc lục giác | ASTM A105 | 19. Vòng hãm | 65Mn |
| 4. Đế van | ASTM A536 | 20. Vít đầu bằng rãnh | ASTM A105 |
| 5. Đầu tuýp vận | ASTM A536 | 21. Bu lông lục giác | ASTM A105 |
| 6. Chốt chẻ | ASTM A105 | 22. Long đen lớn | ASTM A105 |
| 7. Bu lông lục giác | ASTM A105 | 23. Đai ốc vận hành | ASTM C61400 |
| 8. Đai ốc lục giác | ASTM A105 | 24. Bu lông chữ T | ASTM A105 |
| 9. Thanh vận hành | ASTM A105 | 25. Đai ốc vuông | ASTM A105 |
| 10. Thân cột | ASTM A536 | 26. Nắp che | PMMA |
| 11. Cờ lê | ASTM A536 | 27. Gioăng | Cso su |
| 12. Bu lông chữ U đặc biệt | ASTM A105 | 28. Nút bịt | KT30-16 |
| 13. Vít đầu tròn rãnh | ASTM A105 | 29. Vít đầu lục giác | ASTM A276 |
| 14. Đai ốc lục giác | ASTM A105 | 30. Long đen | ASTM A105 |
| 15. Tấm hiển thị (ĐÓNG) | ZL101 | 31. Ống đứng | ASTM A536 |
| 17. Giá đỡ chịu tải | ASTM A126B | | |

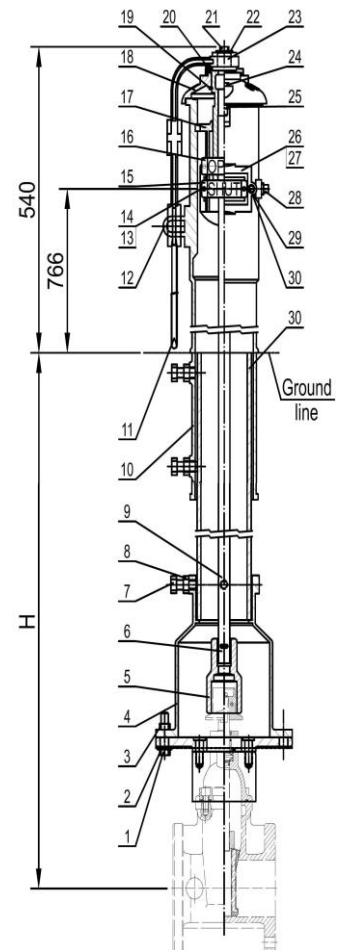

KÍCH THƯỚC

| Valve Size | | Min. Bury Depth: H(mm) | | | Max. Bury Depth: H(mm) | | |
|------------|-------|------------------------|---------|---------|------------------------|---------|---------|
| In. | mm | 701S-1A | 701S-2A | 701S-3A | 701S-1A | 701S-2A | 701S-3A |
| 4 | DN100 | 839 | 1296 | 1499 | 1321 | 1778 | 2236 |
| 6 | DN150 | 1016 | 1474 | 1931 | 1499 | 1956 | 3413 |
| 8 | DN200 | 1093 | 1550 | 2007 | 1575 | 2032 | 2490 |
| 10 | DN250 | 1220 | 1677 | 3134 | 1702 | 2159 | 2617 |
| 12 | DN300 | 1321 | 1778 | 2236 | 1804 | 2261 | 2718 |