

CỤM ỐNG ĐỨNG

CRA --- CỤM ỐNG ĐỨNG

- Bao gồm đồng hồ áp suất, van xả (van bi), và công tắc lưu lượng chuyên dụng.
- Thiết kế nhỏ gọn, trọng lượng nhẹ, dễ dàng lắp đặt.
- Áp suất làm việc tối đa: 300 PSI (20.7 bar).
- Thân ống đứng được chế tạo bằng thép Sch.40, có rãnh cắt sần, sơn phủ epoxy màu đỏ.
- Van kiểm tra đồng hồ giúp dễ dàng thay thế đồng hồ áp suất.
- Có thể lắp đặt theo phương đứng hoặc ngang.



Tùy chọn:

- Có thể lắp kèm van xả thử (Test and Drain Valve) với kích cỡ lỗ orifice:
 - ▶ K2.8 (40), K4.2 (60), K5.6 (80), K8.0 (115).
- Có thể trang bị van xả áp suất (PRV) với áp suất định mức 185 psi (13 bar).
- Có thể tích hợp van điện từ (Solenoid Valve) 24 VDC (đóng khi mất điện, mở khi cấp điện) để thử nghiệm từ xa. Hệ số Cv tương đương với kích cỡ lỗ orifice của van xả thử.
- Tất cả cụm ống đứng đều có thể gắn kèm van bướm (Butterfly Valve) tại đầu vào theo yêu cầu.

Riser body Size		Drain Size		Riser body Size		Drain Size	
in.	DN	in.	DN	in.	DN	in.	DN
2	50	1	25	4	100	2	50
2½	65	1¼	32	6	150	2	50
3	80	1¼	32	8	200	2	50

Cơ Bản (Kèm Van Bi)

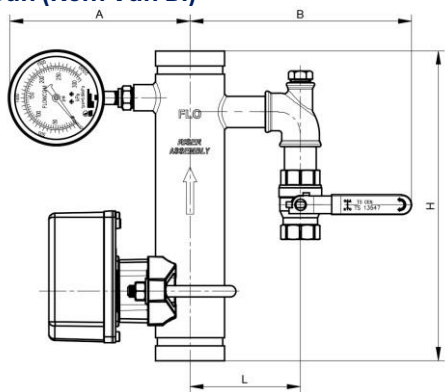

Kích thước

Part Number	SIZE		H	L	A	B				
	in.	DN								
CRA01-060B	2	50	13	330	4.41	112	7.32	186	9.06	230
CRA01-073B	2½	65	13	330	4.92	125	7.60	193	9.65	245
CRA01-076B	2½	65	13	330	5.00	127	7.63	194	9.72	247
CRA01-089B	3	80	13	330	5.24	133	7.87	200	9.96	253
CRA01-114B	4	100	13	330	6.89	175	8.39	213	12.40	315
CRA01-165B	6	150	13	330	8.58	218	9.37	238	14.09	358
CRA01-168B	6	150	13	330	8.66	220	9.45	240	14.17	360
CRA01-219B	8	200	13	330	9.76	248	10.47	266	15.27	388

Lưu ý: Nếu đặt hàng kèm van bướm, đổi mã sản phẩm từ CRA01-XXXX thành CRA02-XXXX.

Kèm Van Bi và Van Xả Áp (PRV)

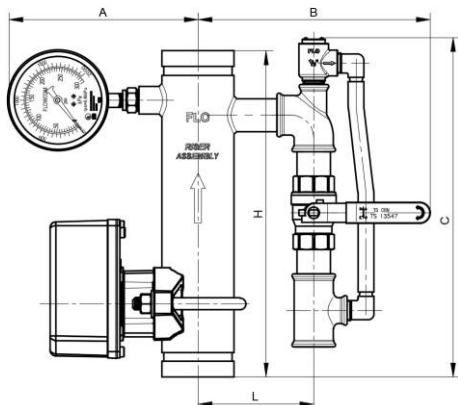

Kích thước

Part Number	SIZE		H	L	A	B	C					
	in.	DN										
CRA01-060B1	2	50	13	330	4.41	112	7.32	186	9.06	230	13.78	350
CRA01-073B1	2½	65	13	330	4.92	125	7.60	193	9.65	245	13.78	350
CRA01-076B1	2½	65	13	330	5.00	127	7.63	194	9.72	247	13.78	350
CRA01-089B1	3	80	13	330	5.24	133	7.87	200	9.96	253	13.78	350
CRA01-114B1	4	100	13	330	6.89	175	8.39	213	12.40	315	13.58	345
CRA01-165B1	6	150	13	330	8.58	218	9.37	238	14.09	358	13.58	345
CRA01-168B1	6	150	13	330	8.66	220	9.45	240	14.17	360	13.58	345
CRA01-219B1	8	200	13	330	9.76	248	10.47	266	15.27	388	13.39	340

Lưu ý: Nếu đặt hàng kèm van bướm, đổi mã sản phẩm từ CRA01-XXXX thành CRA02-XXXX.

CỤM ỐNG ĐỨNG

Với Van Thử và Xả

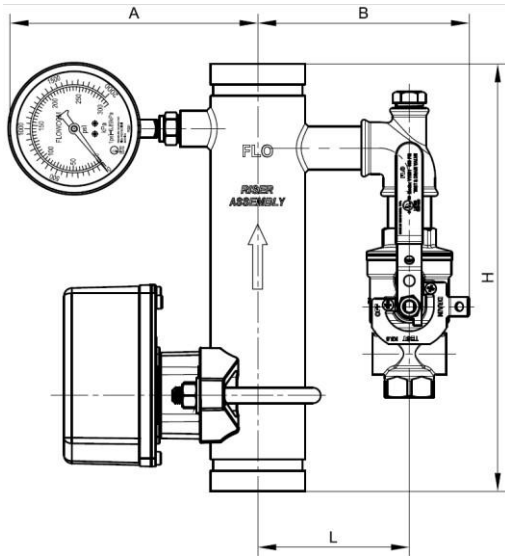

Kích thước

Part Number	SIZE		H		L		A		B	
	in.	DN	in.	mm	in.	mm	in.	mm	in.	mm
CRA01-060T	2	50	13	330	4.41	112	7.32	186	6.22	158
CRA01-073T	2½	65	13	330	4.92	125	7.60	193	6.73	171
CRA01-076T	2½	65	13	330	5.00	127	7.63	194	6.81	173
CRA01-089T	3	80	13	330	5.24	133	7.87	200	7.05	179
CRA01-114T	4	100	13	330	6.89	175	8.39	213	8.94	227
CRA01-165T	6	150	13	330	8.58	218	9.37	238	10.67	271
CRA01-168T	6	150	13	330	8.66	220	9.45	240	10.74	273
CRA01-219T	8	200	13	330	9.76	248	10.47	266	11.81	300

Lưu ý: Nếu đặt hàng kèm van bướm, đổi mã sản phẩm từ CRA01-XXXX thành CRA02-XXXX.

Với Van Thử và Xả và Van Xả Áp (PRV)

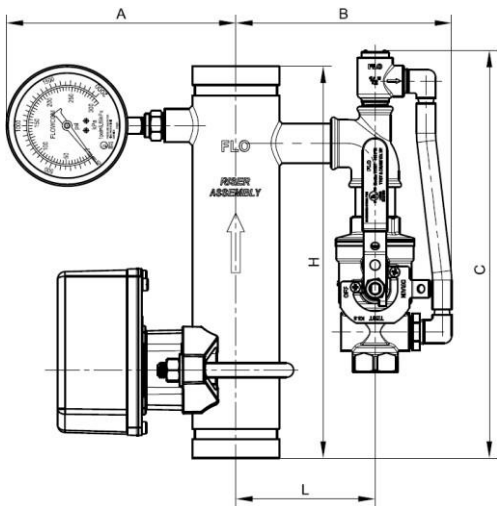

Kích thước

Part Number	SIZE		H		L		A		B		C	
	in.	DN	in.	mm	in.	mm	in.	mm	in.	mm	in.	mm
CRA01-060T1	2	50	13	330	4.41	112	7.32	186	6.93	176	13.78	350
CRA01-073T1	2½	65	13	330	4.92	125	7.60	193	7.44	189	13.78	350
CRA01-076T1	2½	65	13	330	5.00	127	7.63	194	7.48	190	13.78	350
CRA01-089T1	3	80	13	330	5.24	133	7.87	200	7.76	197	13.78	350
CRA01-114T1	4	100	13	330	6.89	175	8.39	213	9.80	249	13.58	345
CRA01-165T1	6	150	13	330	8.58	218	9.37	238	11.57	294	13.58	345
CRA01-168T1	6	150	13	330	8.66	220	9.45	240	11.65	296	13.58	345
CRA01-219T1	8	200	13	330	9.76	248	10.47	266	12.68	322	13.39	340

Lưu ý: Nếu đặt hàng kèm van bướm, đổi mã sản phẩm từ CRA01-XXXX thành CRA02-XXXX.

Với Van Thử & Xả và Van Điện Tử

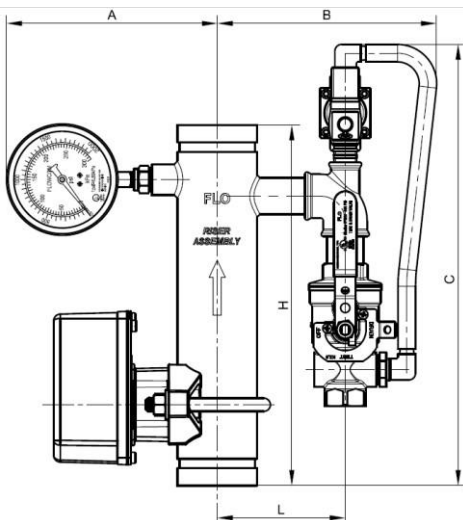

Kích thước

Part Number	SIZE		H		L		A		B		C	
	in.	DN	in.	mm	in.	mm	in.	mm	in.	mm	in.	mm
CRA01-060T2	2	50	13	330	4.41	112	7.32	186	7.72	196	16.14	410
CRA01-073T2	2½	65	13	330	4.92	125	7.60	193	8.23	209	16.14	410
CRA01-076T2	2½	65	13	330	5.00	127	7.63	194	8.27	210	16.14	410
CRA01-089T2	3	80	13	330	5.24	133	7.87	200	8.54	217	16.14	410
CRA01-114T2	4	100	13	330	6.89	175	8.39	213	10.59	269	15.94	405
CRA01-165T2	6	150	13	330	8.58	218	9.37	238	12.36	314	15.94	405
CRA01-168T2	6	150	13	330	8.66	220	9.45	240	12.44	316	15.94	405
CRA01-219T2	8	200	13	330	9.76	248	10.47	266	13.46	342	15.75	400

Lưu ý: Nếu đặt hàng kèm van bướm, đổi mã sản phẩm từ CRA01-XXXX thành CRA02-XX

CỤM ỐNG ĐỨNG

Với Van Thử và Xả, Van Điện Tử và Van Xả Áp (PRV)

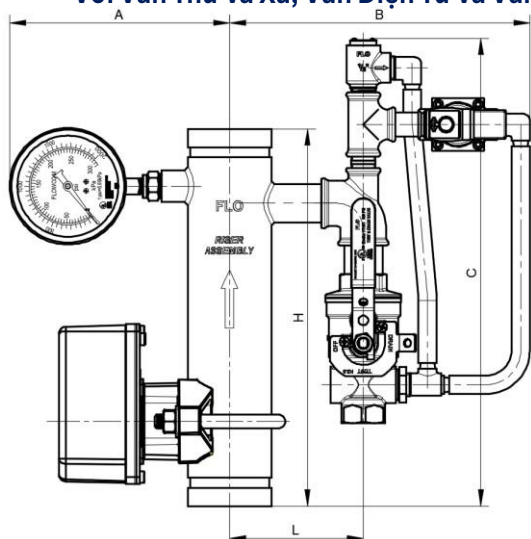

Kích thước

Part Number	SIZE		H in.	L mm	A in.	B mm	C in.					
	in.	DN										
CRA01-060T3	2	50	13	330	4.41	112	7.32	186	10.12	257	17.13	435
CRA01-073T3	2½	65	13	330	4.92	125	7.60	193	10.63	270	17.13	435
CRA01-076T3	2½	65	13	330	5.00	127	7.63	194	10.71	272	17.13	435
CRA01-089T3	3	80	13	330	5.24	133	7.87	200	10.94	278	17.13	435
CRA01-114T3	4	100	13	330	6.89	175	8.39	213	12.60	320	16.93	430
CRA01-165T3	6	150	13	330	8.58	218	9.37	238	14.29	363	16.93	430
CRA01-168T3	6	150	13	330	8.66	220	9.45	240	14.37	365	16.93	430
CRA01-219T3	8	200	13	330	9.76	248	10.47	266	15.47	393	16.73	425

Lưu ý: Nếu đặt hàng kèm van bướm, đổi mã sản phẩm từ CRA01-XXXX thành CRA02-XXXX.

Kích thước tổng thể với tùy chọn van bướm

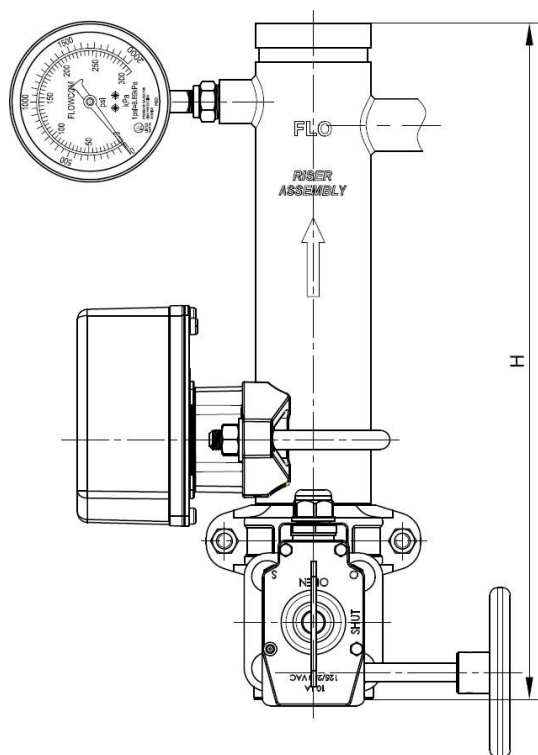

SIZE		H	
in.	DN	in.	mm
2	50	16.26	413
2½	65	16.93	430
2½	65	16.93	430
3	80	16.93	430
4	100	17.64	448
6	150	18.98	482
6	150	18.98	482
8	200	18.50	470