

PR04 – Chân Đỡ Con Lăn

Phạm vi kích thước: 2" từ 24"

Vật liệu: Thép carbon

Bề mặt hoàn thiện: Mạ kẽm nhúng nóng hoặc mạ kẽm thường

Ứng dụng:

- Dùng để đỡ ống có hiện tượng giãn nở hoặc co rút theo chiều dọc, trong trường hợp không yêu cầu điều chỉnh độ cao.
- Nếu sử dụng để đỡ ống trần (không cách nhiệt), hãy chọn kích thước theo đường kính danh định của ống.
- Nếu dùng kèm với yên đỡ bảo vệ lớp cách nhiệt, vui lòng tham khảo mã sản phẩm: CPS01.

Chứng nhận:

- Tuân thủ tiêu chuẩn của Hiệp hội Tiêu chuẩn Hóa Nhà sản xuất MSS SP-58 & SP-69 (Loại 44).

Cách đặt hàng: Vui lòng chỉ định mã sản phẩm



Minh họa chân đỡ con lăn kích cỡ từ 2" đến 3½"

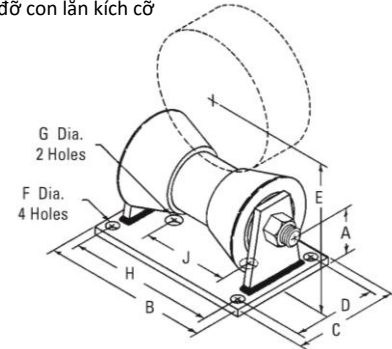

Mã số sản phẩm (HDG)	Kích thước danh định		A		B		C		D		E		F (Dia.)	
	in.	mm	in.	mm	in.	mm	in.	mm	in.	mm	in.	mm	in.	mm
PR04H-050/080	2	DN50									3.688	94		
	2½	DN65	1.75	44.5	8.38	213	6	152	4.00	102	3.94	100	0.50	13
	3	DN80									4.25	108		
PR04H-100/150	4	DN100									5.00	127		
	5	DN125	2.06	52.5	9.88	251	6	152	4.25	108	5.56	141	0.50	13
	6	DN150									6.06	154		
PR04H-200/250	8	DN200									8.81	224		
	10	DN250	3.44	87.5	8.63	219	8	203	5.00	127	9.88	251	0.63	16
	12	DN300									11.44	290		
PR04H-300/350	14	DN350	3.88	98.5	10.94	278	8	203	6.00	152	12.06	306	0.75	19
	16	DN400									13.63	346		
	18	DN450									14.69	373		
PR04H-400/500	20	DN500									15.69	398		
	22	DN550	4.25	108	12.38	314	10	254	6.50	165	16.73	425	0.81	21
	24	DN600									17.72	450		
PR04H-750	30	DN750	5.13	130	17.00	432	10.75	273	8.00	203	21.75	553	1.06	27
	36	DN900									25.31	643		
	40	DN1000									27.32	694		
PR04H-900/1100	42	DN1050	5.75	146	20.00	508	12.00	305	9.00	229	28.31	719	1.19	30
	44	DN1100									30.31	770		

Mã số sản phẩm (HDG)	Kích thước danh định		G (Dia.)		H		J		Tải trọng tối đa		Xấp xỉ đơn vị/100	
	in.	mm	in.	mm	in.	mm	in.	mm	lbs	kN	lbs	kg
PR04H-050/080	2	DN50										
	2½	DN65	1.00	26	3.44	87.5	6.38	162	390	1.73	508	230.4
	3	DN80										
PR04H-100/150	4	DN100										
	5	DN125	1.00	26	4.69	119	7.88	200	950	4.22	631	286.2
	6	DN150										
PR04H-200/250	8	DN200										
	10	DN250	1.00	26	7.00	178	4.00	102	2100	9.34	1271	576.5
	12	DN300										
PR04H-300/350	14	DN350	1.00	26	9.06	230	5.75	146	3075	13.68	1994	904.5
	16	DN400										
	18	DN450										
PR04H-400/500	20	DN500										
	22	DN550	1.00	26	11.34	289	7.50	191	6100	27.13	4710	2136.4
	24	DN600										
PR04H-750	30	DN750	1.00	26	14.25	362	10.00	254	7500	33.36	7132	3235.1
	36	DN900										
	40	DN1000										
PR04H-900/1100	42	DN1050	1.00	26	17.00	432	12.00	305	12000	53.37	10386	4711.1
	44	DN1100										