

MECHANICAL TEE



- Khớp nối được thiết kế lý tưởng để sử dụng với ống thép tiêu chuẩn Sch10 và Sch40 hoặc tiêu chuẩn BS.
- Cơ cấu lưỡi và rãnh (tongue and groove) kết hợp với các răng bên trong giúp tăng độ cứng cho hệ thống ống có lưu lượng và áp suất cao.



Thông số vật liệu:

- ◆ Thân khớp nối
Gang dẻo theo tiêu chuẩn ASTM A536 Gr. 65-45-12

- ◆ **Gioăng Cao Su**

Gioăng Cao Su		Khuyến Nghị Sử Dụng chung	Mã màu
	EPDM	EPDM được công nhận là loại cao su có khả năng kháng nước tốt nhất hiện nay. Thích hợp sử dụng cho nước lạnh và nước nóng lên đến 250°F (121°C), nước sinh hoạt, nước thải và nước khử ion. Tuy nhiên, EPDM không được khuyến nghị sử dụng với các loại dầu và nhiên liệu gốc dầu mỏ, dung môi hydrocarbon và hydrocarbon thơm. Đối với các dịch vụ sử dụng nước, gioăng EPDM không nên dùng trong hệ thống hơi nước, trừ khi có thể dễ dàng tiếp cận khớp nối hoặc thiết bị để thay thế gioăng thường xuyên.	Đen có sọc xanh lá
	NITRILE	NBR, Buna-N và Nitrile đều là các tên gọi cho cùng một loại copolymer của butadien và acrylonitrile (ACN). Loại cao su này có khả năng kháng tốt dầu thủy lực, dầu bôi trơn, dầu truyền động và các sản phẩm dầu mỏ không phân cực, cũng như nước có nhiệt độ dưới 150°F (65°C). Hàm lượng ACN càng cao thì khả năng chịu dầu và nhiệt càng tốt, nhưng tính đàn hồi và khả năng phục hồi nén sẽ giảm. Tuy nhiên, NBR có khả năng kháng nước nóng và hơi nước rất kém.	Đen có sọc cam
	SILICON	Silicone (VMQ) – loại Silicone FLO cấp "L" có đặc tính ổn định ở nhiệt độ cao và mềm dẻo ở nhiệt độ thấp. Được khuyến nghị sử dụng trong môi trường nhiệt khô và không chứa hydrocarbon, với mức nhiệt lên đến 350°F (177°C). Các hợp chất Silicone thường được ứng dụng trong lĩnh vực thực phẩm và y tế, vì không gây mùi hoặc vị. Tuy nhiên, không khuyến nghị sử dụng Silicone với nước nóng hoặc trong hệ thống hơi nước.	Trắng

Lưu ý: Chỉ có gioăng EPDM được chứng nhận FM và có trong danh sách UL/ULC.

- ◆ **Bu lông & Đai ốc**

Bu lông đầu rãnh cổ bầu dục và đai ốc lục giác được tôi nhiệt, mạ kẽm điện phân hoặc mạ kẽm nhúng nóng, làm từ thép cacbon theo tiêu chuẩn ASTM A183 (Phiên bản hệ mét theo tiêu chuẩn ISO 898).

Bề mặt hoàn thiện:

Sơn phủ epoxy màu đỏ RAL3000, có thể lựa chọn hoàn thiện bằng mạ kẽm nhúng nóng hoặc sơn màu cam.

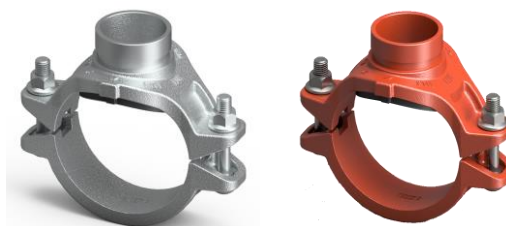

CƠ KHÍ ĐẦU TEE

MT3 - Cơ Khí Đầu Tee

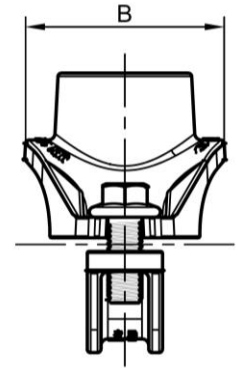
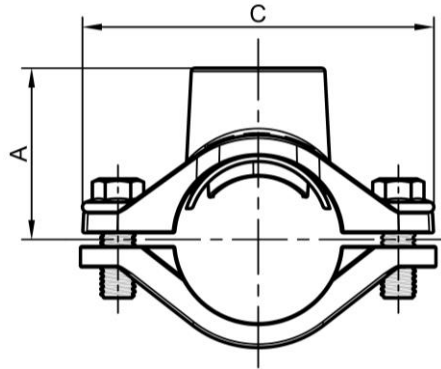

- ◆ Mẫu MT3 là kiểu tee cơ khí lý tưởng để kết nối trực tiếp với đầu phun sprinkler, ống nhánh thả hoặc đồng hồ đo áp.
- ◆ Không cần hàn – chỉ cần cắt hoặc khoan một lỗ tại vị trí mong muốn trên đường ống để lắp đặt.



Kích Thước

Kích thước định danh DN / NPS	Đường kính ngoài ống mm / in	Áp suất tối đa MPa / psi	Kích thước bu lông mm / in			Kích thước (mm / in)	Đường kính lỗ khoan mm / in
			A	B	C		
32 x 15 1 1/4" x 1/2"	42.2 x 21.3 1.660 x 0.840	2.07 300	44 1.73	58 2.28	96 3.78	30.5 1.2	0.4 0.88
32 x 20 1 1/4" x 3/4"	42.2 x 26.7 1.660 x 1.050	2.07 300	44 1.73	58 2.28	96 3.78	30.5 1.2	0.4 0.88
32 x 25 1 1/4" x 1"	42.2 x 33.4 1.660 x 1.315	2.07 300	46 1.81	58 2.28	96 3.78	30.5 1.2	0.5 1.1
40 x 15 1 1/2" x 1/2"	48.3 x 21.3 1.900 x 0.840	2.07 300	47 1.85	58 2.28	102 4.02	30.5 1.2	0.4 0.88
40 x 20 1 1/2" x 3/4"	48.3 x 26.7 1.900 x 1.050	2.07 300	48 1.89	58 2.28	102 4.02	30.5 1.2	0.4 0.88
40 x 25 1 1/2" x 1"	48.3 x 33.4 1.900 x 1.315	2.07 300	50 1.97	58 2.28	102 4.02	30.5 1.2	0.5 1.1
50 x 15 2" x 1/2"	60.3 x 21.3 2.375 x 0.840	2.07 300	53 2.09	58 2.28	114 4.49	30.5 1.2	0.5 1.1
50 x 20 2" x 3/4"	60.3 x 26.7 2.375 x 1.050	2.07 300	54 2.13	58 2.28	114 4.49	30.5 1.2	0.5 1.1
50 x 25 2" x 1"	60.3 x 33.4 2.375 x 1.315	2.07 300	56 2.20	58 2.28	114 4.49	30.5 1.2	0.6 1.3
65 x 15 2 1/2" x 1/2"	73.0(76.1) x 21.3 2.875(3.000) x 0.840	2.07 300	60 2.36	58 2.28	127 5.00	30.5 1.2	0.6 1.3
65 x 20 2 1/2" x 3/4"	73.0(76.1) x 26.7 2.875(3.000) x 1.050	2.07 300	61 2.40	58 2.28	127 5.00	30.5 1.2	0.6 1.3
65 x 25 2 1/2" x 1"	73.0(76.1) x 33.4 2.875(3.000) x 1.315	2.07 300	63 2.48	58 2.28	127 5.00	38.5 1.52	0.7 1.5