

### DE1 – Ống Khuỷu Tay

- Từ NPS 2" (DN50) đến NPS 8" (DN200)
- Vật liệu: Gang dẻo theo tiêu chuẩn ASTM A536 Gr. 65-45-12
- Kích thước rãnh: Theo tiêu chuẩn ANSI/AWWA C606
- Bề mặt hoàn thiện:
  - Sơn epoxy màu đỏ RAL3000 (mặc định)
  - Có thể lựa chọn mạ kẽm nhúng nóng hoặc sơn màu cam

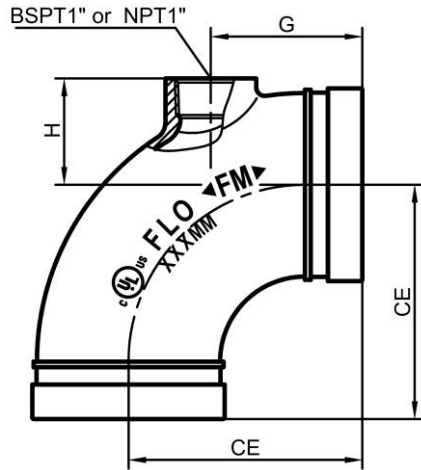

Mạ kẽm nhúng nóng

Sơn màu cam

#### Kích thước

Kích thước định danh	Đường kính ngoài ống	Áp suất tối đa	CE	H	G	Khối lượng
DN / NPS	mm / in	MPa / psi	mm / in	mm / in	mm / in	kg / lbs
50	60.3	2.07	83	40	57	0.90
2"	2.375	300	3.27	1.57	2.24	1.98
65	73.0	2.07	95	40	70	1.30
2½"	2.875	300	3.74	1.57	2.76	2.87
65	76.1	2.07	95	40	70	1.30
3"O.D	3.000	300	3.74	1.57	2.76	2.87
80	88.9	2.07	108	49	70	1.80
3"	3.500	300	4.25	1.93	2.76	3.97
100	114.3	2.07	127	63	70	2.75
4"	4.500	300	5.00	2.48	2.76	6.06
125	139.7	2.07	140	76	70	3.90
5½"O.D	5.500	300	5.51	2.99	2.76	8.60
125	141.3	2.07	140	76	70	3.95
5"	5.563	300	5.51	2.99	2.76	8.71
150	165.1	2.07	165	90	70	6.30
6½"O.D	6.500	300	6.50	3.54	2.76	13.89
150	168.3	2.07	165	90	70	6.60
6"	6.625	300	6.50	3.54	2.76	14.55
200	219.1	2.07	197	114	84	12.10
8"	8.625	300	77.56	4.49	3.31	26.68