

- Khớp nối được thiết kế lý tưởng để sử dụng với ống thép tiêu chuẩn Sch10 và Sch40 hoặc tiêu chuẩn BS.
- Cơ cấu lưỡi và rãnh (tongue and groove) kết hợp với các răng bên trong giúp tăng độ cứng cho hệ thống ống có lưu lượng và áp suất cao.

### Thông số vật liệu:

- ◆ Thân khớp nối  
Gang dẻo theo tiêu chuẩn ASTM A536 Gr. 65-45-12



- ◆ Gioăng Cao Su

Gioăng Cao Su		Khuyến Nghị Sử Dụng chung	Mã màu
	EPDM	EPDM được công nhận là loại cao su có khả năng kháng nước tốt nhất hiện nay. Thích hợp sử dụng cho nước lạnh và nước nóng lên đến 250°F (121°C), nước sinh hoạt, nước thải và nước khử ion. Tuy nhiên, EPDM không được khuyến nghị sử dụng với các loại dầu và nhiên liệu gốc dầu mỏ, dung môi hydrocarbon và hydrocarbon thơm. Đối với các dịch vụ sử dụng nước, gioăng EPDM không nên dùng trong hệ thống hơi nước, trừ khi có thể dễ dàng tiếp cận khớp nối hoặc thiết bị để thay thế gioăng thường xuyên.	Đen có sọc xanh lá
	NITRILE	NBR, Buna-N và Nitrile đều là các tên gọi cho cùng một loại copolymer của butadien và acrylonitrile (ACN). Loại cao su này có khả năng kháng tốt dầu thủy lực, dầu bôi trơn, dầu truyền động và các sản phẩm dầu mỏ không phân cực, cũng như nước có nhiệt độ dưới 150°F (65°C). Hàm lượng ACN càng cao thì khả năng chịu dầu và nhiệt càng tốt, nhưng tính đàn hồi và khả năng phục hồi nén sẽ giảm. Tuy nhiên, NBR có khả năng kháng nước nóng và hơi nước rất kém.	Đen có sọc cam
	SILICON	Silicone (VMQ) – loại Silicone FLO cấp "L" có đặc tính ổn định ở nhiệt độ cao và mềm dẻo ở nhiệt độ thấp. Được khuyến nghị sử dụng trong môi trường nhiệt khô và không chứa hydrocarbon, với mức nhiệt lên đến 350°F (177°C). Các hợp chất Silicone thường được ứng dụng trong lĩnh vực thực phẩm và y tế, vì không gây mùi hoặc vị. Tuy nhiên, không khuyến nghị sử dụng Silicone với nước nóng hoặc trong hệ thống hơi nước.	Trắng

**Lưu ý:** Chỉ có gioăng EPDM được chứng nhận FM và có trong danh sách UL/ULC.

- ◆ Bu lông & Đai ốc

Bu lông đầu rãnh cổ bầu dục và đai ốc lục giác được tôi nhiệt, mạ kẽm điện phân hoặc mạ kẽm nhúng nóng, làm từ thép carbon theo tiêu chuẩn ASTM A183 (Phiên bản hệ mét theo tiêu chuẩn ISO 898).

#### CẢNH BÁO

Việc siết mô-men xoắn đúng cách cho các bu-lông là cần thiết để đảm bảo hiệu suất như yêu cầu.

- Siết quá lực bu-lông có thể gây hư hỏng bu-lông và/hoặc thân khớp nối, dẫn đến nguy cơ tách rời mối nối ống.
- Siết không đủ lực có thể làm giảm khả năng chịu áp suất, giảm khả năng chịu tải uốn, gây rò rỉ tại mối nối và tách rời mối nối ống. Tách rời mối nối ống có thể gây thiệt hại nghiêm trọng về tài sản và nguy hiểm đến tính mạng.

#### Mô-men xoắn bu-lông theo quy định

Kích thước bu-lông	lbs-ft	N.m
3/8"(M10)	22~30	30~40
1/2"(M12)	48~63	65~85
5/8"(M16)	92~107	125~145
3/4"(M20)	155~170	210~230



### Bề mặt hoàn thiện:

Sơn phủ epoxy màu đỏ RAL3000, có thể lựa chọn hoàn thiện bằng mạ kẽm nhúng nóng hoặc sơn màu cam.

### RC1- Khớp Nối Cứng (thiết kế gờ và rãnh)

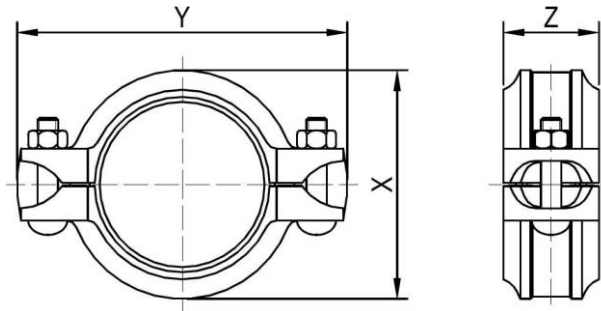

#### Kích Thước

Kích thước định danh DN / NPS	Đường kính ngoài ống	Áp suất tối đa MPa / psi	Kích thước bu lông mm / in	Kích thước (mm / in)	Đường kính lỗ khoan			Khối lượng kg / lbs
					X	Y	Z	
25 1"	33.4 1.315	2.07 300	1.81 407	M10x50 3/8x2	54 2.13	94 3.70	44 1.73	0.45 0.99
32 1 1/4"	42.2 1.660	2.07 300	2.92 656	M10x50 3/8x2	63 2.48	103 4.06	44 1.73	0.55 1.21
40 1 1/2"	48.3 1.900	2.07 300	3.78 850	M10x50 3/8x2	69 2.72	109 4.29	44 1.73	0.60 1.32
50 2"	60.3 2.375	2.07 300	5.89 1325	M10x50 3/8x2	83 3.27	123 4.84	45 1.77	0.72 1.59
65 2 1/2"	73.0 2.875	2.07 300	8.64 1943	M10x55 3/8x2-1/8	97 3.82	136 5.35	46 1.81	0.81 1.79
65 3" O.D	76.1 3.000	2.07 300	9.39 2112	M10x55 3/8x2-1/8	100 3.94	139 5.47	46 1.81	0.83 1.83
80 3"	88.9 3.500	2.07 300	12.82 2883	M10x55 3/8x2-1/8	113 4.45	154 6.06	46 1.81	1.01 2.23
100 4"	114.3 4.500	2.07 300	21.19 4766	M12x70 1/2x2-3/4	142 5.59	192 7.56	49 1.93	1.35 2.98
125 5 1/2" O.D	139.7 5.500	2.07 300	31.65 7119	M12x75 1/2x3	168 6.61	222 8.74	50 1.88	1.71 3.77
125 5"	141.3 5.563	2.07 300	32.38 7284	M12x75 1/2x3	170 6.69	224 8.82	50 1.88	1.75 3.86
150 6 1/2" O.D	165.1 6.500	2.07 300	44.21 9945	M12x75 1/2x3	195 7.68	248 9.76	51 2.00	2.32 5.12
150 6"	168.3 6.625	2.07 300	45.94 10334	M12x75 1/2x3	199 7.83	251 9.88	51 2.00	2.40 5.30
200 8"	219.1 8.625	2.07 300	77.86 17515	M16x85 5/8x3-3/8	256 10.08	322 12.68	58 2.28	4.03 8.89
250 10"	273.0 10.750	2.07 300	120.87 27190	M20x115 3/4x4-1/2	313 12.32	391 15.39	62 2.44	6.74 14.86
300 12"	323.9 12.750	2.07 300	170.15 38276	M20x115 3/4x4-1/2	366 14.41	445 17.52	63 2.48	8.52 18.79